

Kondensatory niskiego napięcia LPC

Cechy kondensatorów LPC

LPC 1..5 kVar



LPC 10..50 kVar



→ Wszystkie kondensatory z serii LPC są wyposażone w rezystory rozładowcze (czas rozładowania ≤ 3 minut do 75 V)

→ Kondensatory 1 ... 5 kVar posiadają podwójne złącza typu FASTON (dostarczane razem z pokrywą ochronną dla zabezpieczenia przed przypadkowym dotknięciem części znajdujących się pod napięciem)

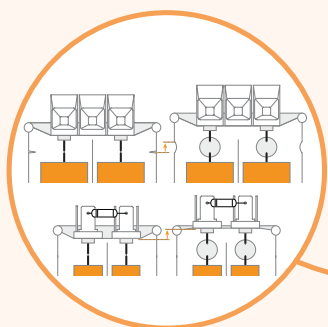

→ Zintegrowany wyłącznik nadciśnieniowy

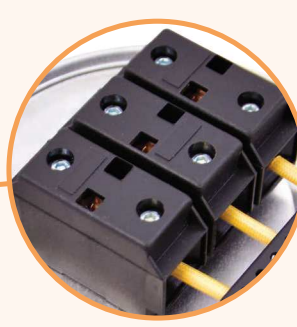

→ Kondensatory 10 ... 50 kVar posiadają zaciski tunelowe ze śrubą imbusową. Obudowa zacisków zapewnia wymagany stopień ochrony przed dotykiem bezpośrednim.

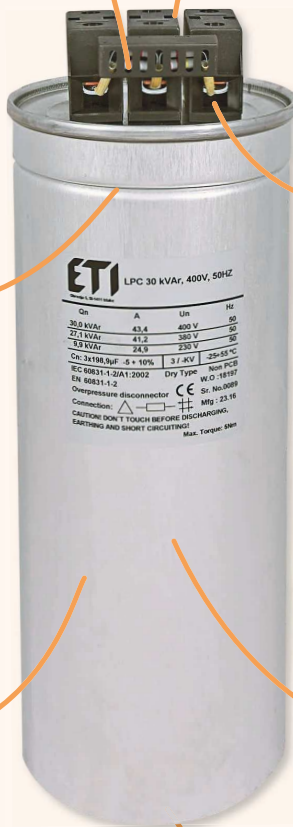

→ Montaż kondensatorów w dowolnej pozycji, zarówno pionowo jak i poziomo (poziomy montaż wymaga dodatkowego wsparcia aby nie uszkodzić śruby mocującej)



→ -moc znamionowa: od 1 do 50 kVar

→ napięcie znamionowe: 400 V, 440 V, 460 V, 480 V, 525 V



→ Dolna śruba zapewnia uziemienie obudowy kondensatorów oraz umożliwia ich zamocowanie przy pionowym montażu.

Kondensatory trójfazowe

Napięcie znamionowe: 400-525 V, 50 Hz, Moc znamionowa: 1-50 kVAr

Zastosowanie

Kondensatory LPC są stosowane do kompensacji mocy biernej odbiorników indukcyjnych (transformatorów, silników elektrycznych, prostowników, lamp fluorescencyjnych i innych odbiorników przemysłowych) indywidualnie oraz w automatycznych systemach baterii kondensatorowych.

Opis

Trójfazowe kondensatory LPC z wewnętrznym połączeniem w układzie Δ (Rys. 1.) są produkowane z niskoprężnej, samoregenerującej metalizowanej folii polipropylenowej (Rys. 2). Kondensatory typu suchego, wypełnione ekologiczną i nietoksyczną żywicą polipropylenową zapewniającą doskonałe właściwości rozpraszania ciepła. Kondensatory montowane są w aluminiowych pojemnikach zawierających rozłączniki nadciśnieniowe.

Posiadają dwa rodzaje zacisków: dla kondensatorów o mocy do 5kVAr - złącze konektorowe (Rys. 3.), dla wyższych wartości - ponad 5 kVAr - zaciski śrubowe (Rys. 4.).

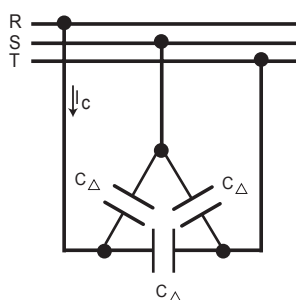

Rys. 1.

1. Elektrody (Powłoka metalizowana)
2. Folia z polipropylenu (Dielektryk)
3. Połączenie elektryczne
4. Powierzchnia niemetalizowana

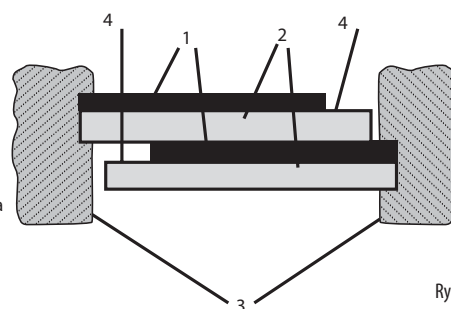

Rys. 2.

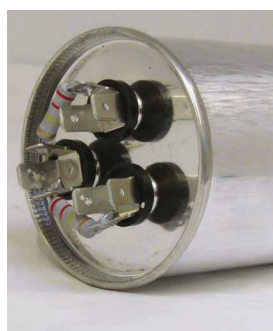

Rys. 3.



Rys. 4.

Zalety:

Samoregeneracja

Dzięki wysokiej jakości folii z polipropylenu, łuk elektryczny nie doprowadzi do trwałego zwarcia pomiędzy okładzinami. Nastąpi odparowanie metalu otaczającego punkt uszkodzenia (Rys.5). W ten sposób izolacja pomiędzy okładzinami jest naprawiana w każdym punkcie przebicia. Po samoregeneracji kondensator może nadal pracować w normalnych warunkach z pojemnością mniejszą o ok. 100 pF.

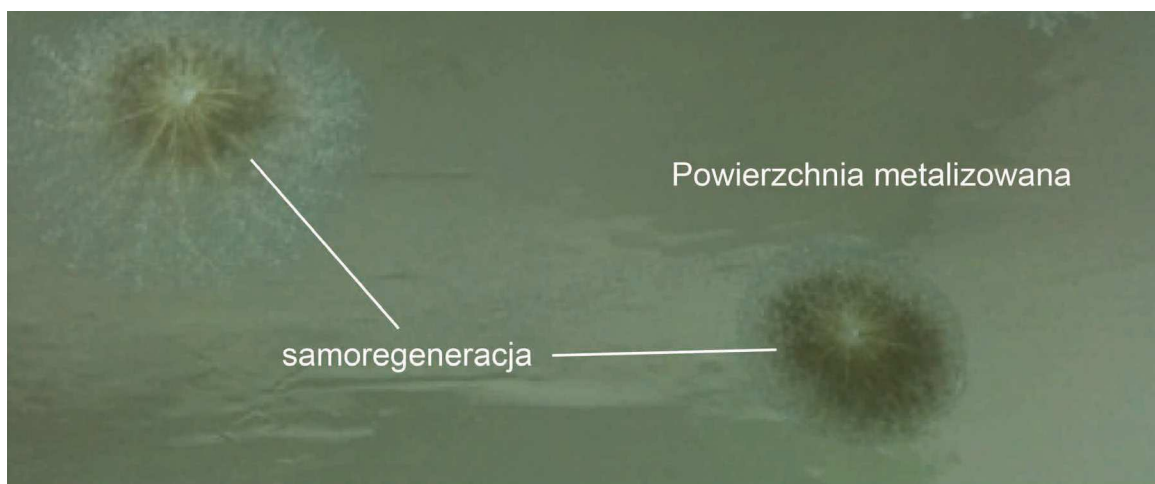

Rys. 5.

Rozłącznik nadciśnieniowy

Aby uniknąć problemów spowodowanych przepięciami, wyższymi harmonicznymi, wysoką temperaturą itp. kondensatory zostały wyposażone w wewnętrzny rozłącznik nadciśnieniowy. Gdy pokrywa zacisków zniekształca się, wewnętrzne połączenia elektryczne zostają przerwane co powoduje odłączenie kondensatora z sieci, zabezpieczając baterię przed poważnym uszkodzeniem.

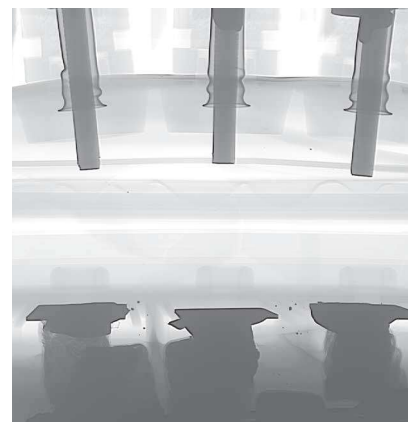
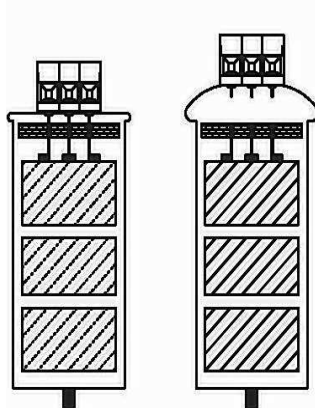

Rezystor rozładowczy

Gdy napięcie zasilania zostanie wyłączone, w kondensatorze pozostaje zgromadzony ładunek elektryczny (na zaciskach nadal występuje potencjał elektryczny). Jeżeli zaciski kondensatora zostaną zwarte może dojść do niebezpieczeństwa spowodowanego gwałtownym rozładowaniem kondensatora. Normy PN-EN-61048, PN-EN-60252 i EN-60831-1/2 wymagają, aby kondensatory były wyposażone w sygnalizację świetlną lub rezystory rozładowcze aby po odłączeniu napięcia zasilającego, napięcie na zaciskach kondensatora spadło do bezpiecznego poziomu w określonym czasie. Wszystkie kondensatory z serii LPC są wyposażone w rezystory rozładowcze, które gwarantują obniżenie napięcia na zaciskach kondensatora do poziomu 75 V w ciągu max. 3 minut.

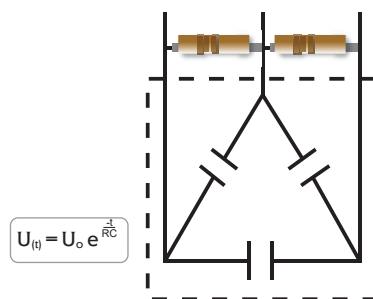

Dane techniczne	
Normy	PN-IEC 60831-1/2, PN-EN 60831-1/2
Tolerancja pojemności	-5% +10%
Częstotliwość znamionowa	50 Hz (60 Hz na zamówienie)
Zakres temperatury pracy	-25°C ... +55°C
Straty w dielektryku	≤0,2 W/kVAr *
Straty całkowite	≤0,45 W/kVAr
Maks. dopuszczalne napięcie	1,1 x Un
Maks. dopuszczalny prąd	1,5 x In
Maks. współczynnik odkształceń THD w napięciu	2%
Maks. współczynnik odkształceń THD w prądzie	25%
Rozładowanie	≤ 3 min. do napięcia 75 V
Połączenie	Delta
Obudowa	Cylinder aluminiowy
Zabezpieczenia	Nadciśnieniowe
Dielektryk	Metalizowana folia polipropylenowa - samoregenerująca
Napięcie testowania pomiędzy zaciskami	2,15 x Un w ciągu 2 s
Napięcie testowania pomiędzy zaciskami a obudową	3 kV w ciągu 10 s AC
Rodzaj zacisków	Konektorowe
Prąd udarowy (max.)	200 x In
Stopień ochrony	IP20
Max. wilgotność otoczenia	95%
Max. wysokość montażu nad poziom morza	2000 m
Moment dokręcania zacisków	≤ 20 kVAr - 100 Ncm, ≥ 25 kVAr - 250 Ncm
Spodziewany czas pracy	120000 h (poziom temp. C)

Kondensatory trójfazowe

Kondensatory trójfazowe niskiego napięcia LPC 1...5kVAR

Napięcie znamionowe (Un)	Typ	Nr kodowy	Moc znamionowa (kVAR)	Pojemność znamionowa (µF)	Prąd znamionowy (A)	D (średnica) x H (wysokość)	Typ zacisku	Waga (kg)	Pakowanie (szt.)	
400	LPC 1 kVAR, 400V, 50Hz	004656700	1	3 x 6,6	1,4	60x200	Konektrowy	0,75	1	
	LPC 1.5 kVAR, 400V, 50Hz	004656701	1,5	3 x 9,9	2,2			0,75	1	
	LPC 2.5 kVAR, 400V, 50Hz	004656702	2,5	3 x 16,6	3,6			0,75	1	
	LPC 3 kVAR, 400V, 50Hz	004656703	3	3 x 19,9	4,3			0,75	1	
	LPC 4 kVAR, 400V, 50Hz	004656704	4	3 x 26,5	5,8			0,75	1	
	LPC 5 kVAR, 400V, 50Hz	004656705	5	3 x 33,2	7,2			0,75	1	
440	LPC 2.5 kVAR, 440V, 50Hz	004656710	2,5	3 x 13,7	3,3	60x210		0,75	1	
	LPC 3 kVAR, 440V, 50Hz	004656711	3	3 x 16,4	3,9			0,75	1	
	LPC 4 kVAR, 440V, 50Hz	004656712	4	3 x 21,9	5,2			0,75	1	
460	LPC 5 kVAR, 440V, 50Hz	004656713	5	3 x 27,4	6,6			60x210	0,75	1
	LPC 2.5 kVAR, 460V, 50Hz	004656720	2,5	3 x 12,5	3,1				0,75	1
	LPC 3 kVAR, 460V, 50Hz	004656721	3	3 x 15,0	3,8				0,75	1
480	LPC 4 kVAR, 460V, 50Hz	004656722	4	3 x 20,1	5,0			60x210	0,75	1
	LPC 5 kVAR, 460V, 50Hz	004656723	5	3 x 25,1	6,3				0,75	1
	LPC 2.5 kVAR, 480V, 50Hz	004656730	2,5	3 x 11,5	3,0				0,75	1
525	LPC 3 kVAR, 480V, 50Hz	004656731	3	3 x 13,8	3,6			60x210	0,75	1
	LPC 4 kVAR, 480V, 50Hz	004656732	4	3 x 18,4	4,8				0,75	1
	LPC 5 kVAR, 480V, 50Hz	004656733	5	3 x 23,0	6,0				0,75	1
525	LPC 2.5 kVAR, 525V, 50Hz	004656740	2,5	3 x 9,6	2,7		60x210	0,75	1	
	LPC 3 kVAR, 525V, 50Hz	004656741	3	3 x 11,5	3,3			0,75	1	
	LPC 4 kVAR, 525V, 50Hz	004656742	4	3 x 15,4	4,4			0,75	1	
	LPC 5 kVAR, 525V, 50Hz	004656743	5	3 x 19,2	5,5			0,75	1	



Kondensatory trójfazowe niskiego napięcia LPC 10...50kVAR

Napięcie znamionowe (Un)	Typ	Nr kodowy	Moc znamionowa (kVAR)	Pojemność znamionowa (µF)	Prąd znamionowy (A)	D (średnica) x H (Wysokość)	Typ zacisku	Waga (kg)	Pakowanie (szt.)
400	LPC 10 kVAR, 400V, 50Hz	004656750	10	3 x 66,3	14,4	85x225	Śrubowy	1,6	1
	LPC 12.5 kVAR, 400V, 50Hz	004656751	12,5	3 x 82,9	18,0	100x225		2,2	1
	LPC 15 kVAR, 400V, 50Hz	004656752	15	3 x 99,5	21,7	100x225		2,2	1
	LPC 20 kVAR, 400V, 50Hz	004656753	20	3 x 132,6	28,9	100x225		2,2	1
	LPC 25 kVAR, 400V, 50Hz	004656754	25	3 x 165,8	36,1	120x310		2,9	1
	LPC 30 kVAR, 400V, 50Hz	004656755	30	3 x 198,9	43,3	120x310		3,9	1
	LPC 40 kVAR, 400V, 50Hz	004656756	40	3 x 265,3	57,7	136x310		5,1	1
	LPC 50 kVAR, 400V, 50Hz	004656757	50	3 x 331,6	72,2	136x310		5,1	1
440	LPC 10 kVAR, 440V, 50Hz	004656760	10	3 x 54,8	13,1	85x225		1,6	1
	LPC 12.5 kVAR, 440V, 50Hz	004656761	12,5	3 x 68,5	16,4	100x225		2,2	1
	LPC 15 kVAR, 440V, 50Hz	004656762	15	3 x 82,2	19,7	100x225		2,2	1
	LPC 20 kVAR, 440V, 50Hz	004656763	20	3 x 109,6	26,2	100x310		2,9	1
	LPC 25 kVAR, 440V, 50Hz	004656764	25	3 x 137,0	32,8	100x310		2,9	1
	LPC 30 kVAR, 440V, 50Hz	004656765	30	3 x 164,4	39,4	120x310		3,9	1
	LPC 40 kVAR, 440V, 50Hz	004656766	40	3 x 219,2	52,5	136x310		5,1	1
	LPC 50 kVAR, 440V, 50Hz	004656767	50	3 x 274,0	65,6	136x310		5,1	1
460	LPC 10 kVAR, 460V, 50Hz	004656770	10	3 x 50,1	12,6	85x225		1,6	1
	LPC 12.5 kVAR, 460V, 50Hz	004656771	12,5	3 x 62,7	15,7	100x225		2,2	1
	LPC 15 kVAR, 460V, 50Hz	004656772	15	3 x 75,2	18,8	100x225	2,2	1	
	LPC 20 kVAR, 460V, 50Hz	004656773	20	3 x 100,3	25,1	100x310	2,9	1	
	LPC 25 kVAR, 460V, 50Hz	004656774	25	3 x 125,4	31,4	100x310	2,9	1	
	LPC 30 kVAR, 460V, 50Hz	004656775	30	3 x 150,4	37,7	120x310	3,9	1	
	LPC 30.8 kVAR, 460V, 50Hz	004656776	30,8	3 x 154,4	38,7	120x310	3,9	1	
	LPC 40 kVAR, 460V, 50Hz	004656777	40	3 x 200,6	50,2	136x310	5,1	1	
480	LPC 50 kVAR, 460V, 50Hz	004656778	50	3 x 250,7	62,8	136x310	5,1	1	
	LPC 10 kVAR, 480V, 50Hz	004656780	10	3 x 46,1	12,0	85x225	1,6	1	
	LPC 12.5kVAR, 480V, 50Hz	004656781	12,5	3 x 57,6	15,0	100x225	2,2	1	
	LPC 15 kVAR, 480V, 50Hz	004656782	15	3 x 69,1	18,0	100x225	2,2	1	
	LPC 20 kVAR, 480V, 50Hz	004656783	20	3 x 92,1	24,1	100x310	2,9	1	
	LPC 25 kVAR, 480V, 50Hz	004656784	25	3 x 115,1	30,1	120x310	3,9	1	
	LPC 30 kVAR, 480V, 50Hz	004656785	30	3 x 138,2	36,1	120x310	3,9	1	
	LPC 40 kVAR, 480V, 50Hz	004656786	40	3 x 184,2	48,1	136x310	5,1	1	
525	LPC 50 kVAR, 480V, 50Hz	004656787	50	3 x 230,3	60,1	136x310	5,1	1	
	LPC 10 kVAR, 525V, 50Hz	004656790	10	3 x 38,5	11,0	85x225	1,6	1	
	LPC 12.5kVAR, 525V, 50Hz	004656791	12,5	3 x 48,1	13,7	100x225	2,2	1	
	LPC 15 kVAR, 525V, 50Hz	004656792	15	3 x 57,7	16,5	100x225	2,2	1	
	LPC 20 kVAR, 525V, 50Hz	004656793	20	3 x 77,0	22,0	100x310	2,9	1	
	LPC 25 kVAR, 525V, 50Hz	004656794	25	3 x 96,2	27,5	100x310	2,9	1	
	LPC 30 kVAR, 525V, 50Hz	004656795	30	3 x 115,5	33,0	120x310	3,9	1	
	LPC 40 kVAR, 525V, 50Hz	004656796	40	3 x 154,0	44,0	136x310	5,1	1	
	LPC 50 kVAR, 525V, 50Hz	004656797	50	3 x 192,5	55,0	136x310	5,1	1	



Rysunek wymiarowy

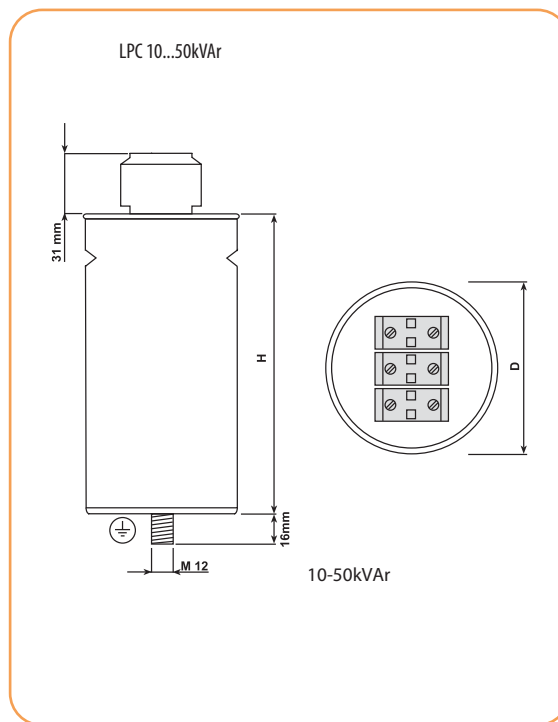
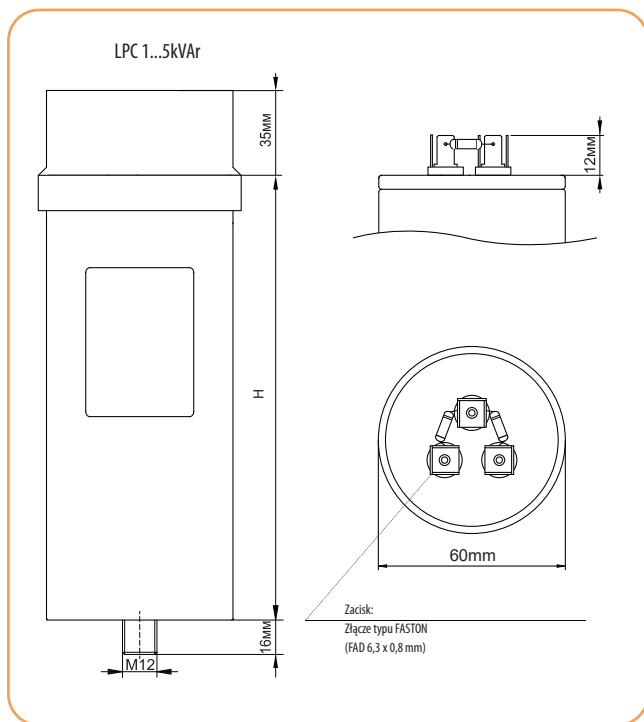

Podłączenie kondensatorów LPC

O _n (kVar)	Un 400V, 50Hz		Przylącze	Rodzaj końcówki kablowej
	I _n (A)	(mm ² , Cu)		
	2,5	3,6		
5	7,4	2,5		
7,5	10,8	2,5		
10	14,4	4,0		
12,5	18,1	6,0		
15	21,6	6,0		
20	29,0	10,0		
25	36,0	10,0		
30	43,0	16,0		
40	58,0	25,0		
50	72,0	35,0		

Wartości parametrów przedstawione w tabeli powyżej są wartościami przybliżonymi i dotyczą normalnych warunków pracy w odniesieniu do właściwości technicznych sprzętu. Pozostałe parametry dla szerszego zakresu napięć podano w tabeli na str. 893.

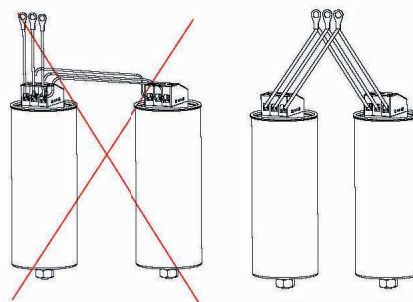

UWAGA! Równoległe połączenie dwóch lub więcej kondensatorów przez zaciski innego kondensatora jest zabronione.

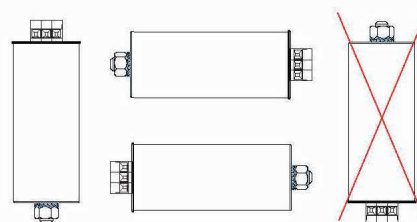
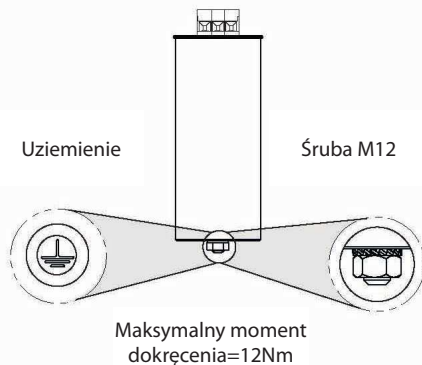
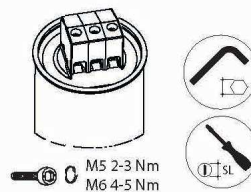

Kondensatory trójfazowe

Moc kondensatora w zależności od napięcia pracy

Rzeczywista moc kondensatora zależy od napięcia pracy!

Napięcie znamionowe	Pojemność znamionowa (μF)	Moc znamionowa (kVAr) przy U _n = 380 V	Moc znamionowa (kVAr) przy U _n = 400 V	Moc znamionowa (kVAr) przy U _n = 420 V	Moc znamionowa (kVAr) przy U _n = 440 V
400 V 50 HZ	3 x 16,6	2,3	2,5	-	-
	3 x 19,9	2,7	3	-	-
	3 x 26,5	3,6	4	-	-
	3 x 33,2	4,5	5	-	-
	3 x 66,3	9,0	10	-	-
	3 x 83,3	11,3	12,5	-	-
	3 x 100	13,6	15	-	-
	3 x 133,0	18,1	20	-	-
	3 x 165,8	22,6	25	-	-
	3 x 198,9	27,1	30	-	-
440 V 50 Hz	3 x 13,7	1,9	2,1	2,3	2,5
	3 x 16,5	2,2	2,5	2,7	3
	3 x 21,9	3,0	3,3	3,6	4
	3 x 27,4	3,7	4,1	4,6	5
	3 x 54,9	7,5	8,3	9,1	10
	3 x 68,6	9,3	10,3	11,4	12,5
	3 x 82,3	11,2	12,4	13,7	15
	3 x 110,0	14,9	16,5	18,2	20
	3 x 137,1	18,6	20,7	22,8	25
	3 x 164,4	22,4	24,8	27,3	30

$$(U_e / U_n)^2 \cdot Q = Q_f$$

gdzie:

U_e - napięcie sieci;

U_n - napięcie znamionowe kondensatora

Q - moc kondensatora przy napięciu znamionowym

Q_f - aktualna moc kondensatora

Tabela wartości współczynnika K, definiowanego przez aktualny i docelowy współczynnik cos φ

Aby określić wymaganą moc bierną (kVAr) do poprawy współczynnika mocy, należy wartość współczynnika K odczytaną z tabeli pomnożyć przez wartość mocy czynnej. Moc bierna pojemnościowa jest wyliczana ze wzoru:

$$Q_c = P \cdot K$$

P - moc czynna obciążenia

cos φ₀ - cos φ przed poprawą

cos φ₁ - wymagany cos φ (po poprawie)

Q - moc bierna układu kompensującego

K - współczynnik odczytany z tabeli definiowany przez cos φ₀ i cos φ₁ (patrz tabela poniżej)

Aktualny współczynnik cos φ ₀	Wymagany współczynnik cos φ ₁													
	0,7	0,75	0,8	0,82	0,84	0,86	0,88	0,9	0,92	0,94	0,96	0,98	1,00	
0,5	0,71	0,85	0,98	1,03	1,09	1,14	1,19	1,25	1,31	1,37	1,44	1,53	1,73	
0,52	0,62	0,76	0,89	0,94	1	1,05	1,1	1,16	1,22	1,28	1,35	1,44	1,64	
0,54	0,54	0,68	0,81	0,86	0,91	0,97	1,02	1,07	1,13	1,2	1,27	1,36	1,56	
0,56	0,46	0,6	0,73	0,78	0,83	0,89	0,94	1	1,05	1,12	1,19	1,28	1,48	
0,58	0,38	0,52	0,65	0,71	0,76	0,81	0,86	0,92	0,98	1,04	1,11	1,2	1,4	
0,6	0,31	0,45	0,58	0,64	0,69	0,74	0,79	0,85	0,91	0,97	1,04	1,13	1,33	
0,62	0,25	0,38	0,52	0,57	0,62	0,67	0,73	0,78	0,84	0,9	0,97	1,06	1,27	
0,64	0,18	0,32	0,45	0,5	0,55	0,61	0,66	0,72	0,77	0,84	0,91	1	1,2	
0,66	0,12	0,26	0,39	0,44	0,49	0,54	0,6	0,65	0,71	0,78	0,85	0,94	1,14	
0,68	0,06	0,2	0,33	0,38	0,43	0,48	0,54	0,59	0,65	0,72	0,79	0,88	1,08	
0,7		0,14	0,27	0,32	0,37	0,43	0,48	0,54	0,59	0,66	0,73	0,82	1,02	
0,72		0,08	0,21	0,27	0,32	0,37	0,42	0,48	0,54	0,6	0,67	0,76	0,96	
0,74		0,03	0,16	0,21	0,26	0,32	0,37	0,42	0,48	0,55	0,62	0,71	0,91	
0,76			0,11	0,16	0,21	0,26	0,32	0,37	0,43	0,49	0,56	0,65	0,86	
0,78			0,05	0,1	0,16	0,21	0,26	0,32	0,38	0,44	0,51	0,6	0,8	
0,8				0,05	0,1	0,16	0,21	0,27	0,32	0,39	0,46	0,55	0,75	
0,82					0,05	0,1	0,16	0,21	0,27	0,34	0,41	0,49	0,7	
0,84						0,05	0,11	0,16	0,22	0,28	0,35	0,44	0,65	
0,86							0,05	0,11	0,17	0,23	0,3	0,39	0,59	
0,88								0,06	0,11	0,18	0,25	0,34	0,54	
0,9									0,06	0,12	0,19	0,28	0,48	
0,92										0,06	0,13	0,22	0,43	
0,94											0,07	0,16	0,36	

Poprawa współczynnika mocy silników niskiego napięcia

Moc znamionowa silnika (kW)	Moc znamionowa kondensatora (kVAr) z uwzględnieniem mocy silnika, prędkości obrotowej i obciążenia									
	3000 obr. / min.		1500 obr. / min.		1000 obr. / min.		750 obr. / min.		500 obr. / min.	
	Brak obciążenia (kVAr)	Pełne obciążenie (kVAr)	Brak obciążenia (kVAr)	Pełne obciążenie (kVAr)	Brak obciążenia (kVAr)	Pełne obciążenie (kVAr)	Brak obciążenia (kVAr)	Pełne obciążenie (kVAr)	Brak obciążenia (kVAr)	Pełne obciążenie (kVAr)
5,5	2,2	2,9	2,4	3,3	2,7	3,6	3,2	4,3	4	5,2
7,5	3,4	4,4	3,6	4,8	4,1	5,4	4,6	6,1	5,5	7,2
11	5	6,5	5,5	7,2	6	8	7	9	7,5	10
15	6,5	8,5	7	9,5	8	10	9	12	10	13
18,5	8	11	9	12	10	13	11	15	12	16
22	10	12,5	11	13,5	12	15	13	16	15	19
30	14	18	15	20	17	22	22	25	22	28
37	18	24	20	27	22	30	26	34	29	39
45	19	28	21	31	24	34	28	38	31	43
55	22	34	25	37	28	41	32	46	36	52
75	28	45	32	49	37	54	41	60	45	68
90	34	54	39	59	44	65	49	72	54	83
110	40	64	46	70	52	76	58	85	63	98
132	45	72	53	80	60	87	67	97	75	110
160	54	86	64	96	72	103	81	116	91	132
200	66	103	77	115	87	125	97	140	110	160
250	75	115	85	125	95	137	105	150	120	175

Jest to przydatne do kompensacji rzadko włączanych silników niskiego napięcia wyposażonych w kondensator kompensacyjny

Opis

Wymaganą moc kondensatora oblicza się wg następującej formuły:

$$Q_n = 0,9 \cdot U_n \cdot I_{mag} \cdot \sqrt{3}$$

gdzie:

Q_n - moc kondensatora (var)

U_n - napięcie znamionowe (V)

I_{mag} - Prąd magnesujący silnika (A) (30 - 40% I_n)

Jeśli moc kondensatora będzie za duża, to przy gwałtownym odciążeniu silnika może dojść do jego samowzbudzenia.

Poprawa współczynnika mocy transformatorów

Znam. moc transformatora (kW)	Moc znamionowa kondensatora w (kVAr) przy napięciu górnym i obciążeniu					
	5 - 10		15 - 20 kV		25 - 30 kV	
	Brak obciążenia (kVAr)	Pełne obciążenie (kVAr)	Brak obciążenia (kVAr)	Pełne obciążenie (kVAr)	Brak obciążenia (kVAr)	Pełne obciążenie (kVAr)
5	0,75	1	0,8	1,1	1	1,3
10	1,2	1,7	1,5	2	1,7	2,2
20	2	3	2,5	3,5	3	4
25	2,5	3,5	3	4	4	5
75	5	8	6	9	7	11
100	6	10	8	11	10	13
160	10	12	12	15	15	18
200	11	17	14	19	18	22
250	15	20	18	22	20	25
315	18	25	20	28	24	32
400	20	30	22	36	28	40
500	22	40	25	45	30	50
630	28	46	32	52	40	62
1000	45	80	50	85	55	95
1250	50	85	55	90	60	100
1600	70	100	60	110	70	120
2000	80	160	85	170	90	180
5000	150	180	170	200	200	250

Całkowita wymagana poprawa współczynnika mocy transformatorów rozdzielczych wynosi 4 % do 5% mocy znamionowej przy średnim obciążeniu 70%.

Bezpośrednia poprawa współczynnika mocy transformatorów tylko na własny użytek jest rzadko stosowana. W takim przypadku kondensator jest stale podłączony do strony dolnego napięcia transformatora. Moc kondensatora jest dobrana do kompensacji pełnego obciążenia transformatora. Dane z tabeli należy stosować dla orientacji.

Zabezpieczenia i przekroje przewodów

Moc znamionowa kondensatora Qn (kVAr)	400V, 50Hz			525V, 50Hz			690V, 50Hz		
	Prąd znamionowy kondensatora In (A)	Bezpiecznik gL/gG Un= 500 V (A)	Przekrój przewodu Cu (mm ²)	Prąd znamionowy kondensatora In (A)	Bezpiecznik gL/gG Un= 690 V (A)	Przekrój przewodu Cu (mm ²)	Prąd znamionowy kondensatora In (A)	Bezpiecznik gL/gG Un=1000 V (A)	Przekrój przewodu Cu (mm ²)
2,5	3,6	10	5,5	2,7	10	1,5	-	10	1,5
5	7,4	16	2,5	5,5	10	1,5	4,2	10	1,5
7,5	10,8	20	2,5	8,3	16	2,5	6,3	10	1,5
10	14,4	25	4,0	11,0	20	2,5	8,4	16	2,5
12,5	18,1	32	6,0	13,8	32	2,5	10,5	20	2,5
15	21,6	35	6,0	16,5	25	4,0	12,5	20	2,5
20	29,0	50	10,0	22,0	35	6,0	17,0	32	4,0
25	36,0	63	10,0	27,5	50	10,0	21,0	35	6,0
30	43,0	80	16,0	33,0	63	16,0	25,0	50	6,0
40	58,0	100	25,0	44,0	80	25,0	33,0	63	16,0
50	72,0	125	35,0	55,0	100	35,0	42,0	80	25,0
60	87,0	160	50,0	66,0	125	50,0	50,0	100	25,0
75	108,0	160	50,0	82,0	125	50,0	63,0	100	35,0
80	115,0	200	70,0	88,0	160	70,0	67,0	125	50,0
100	144,0	250	95,0	110,0	200	70,0	84,0	160	50,0
120		250			200				
125		250			200				
150		315			250				
175		400			315				
200		400			315				
225		500			400				
250		500			400				
275		630			500				
300		630			500				
350		800			630				
375		800			630				
400		800			630				

Wartości w tabeli (przybliżone) obowiązują dla normalnych warunków pracy (temperatura otoczenia do 40 °C, brak składowych harmonicznych w sieci, etc.) Jeżeli nastąpi przekroczenie powyższych warunków, należy wybrać wyższe wartości. Prąd znamionowy kondensatora przy różnych napięciach powinien być określany przy uwzględnieniu współczynników: 230 V - 1.74 / 440 V - 0.91 / 480 V - 0.83 / 525 V - 0.76. Wartości zależą również od: temperatury wewnątrz rozdzielni, jakości przewodów, maksymalnej temperatury izolacji przewodów, ilości kabli jedno- lub wielordzeniowych, a także ich długości.

Obliczenia

Moc kondensatora trójfazowego:

$$Q_c = C \cdot 3 \cdot V^2 \cdot 2 \cdot \pi \cdot f_n$$

Przykład: 3 x 331.5 µF at 400 V/50 Hz
 $0.0003315 \cdot 3 \cdot 400 \cdot 314.16 = 50 \text{ kVAr}$

Częstotliwość rezonansowa (fr) i współczynnik filtra (p) w systemie z filtrami kompensującymi:

$$f_r = f_n \cdot \sqrt{\frac{1}{p}} \quad \text{lub} \quad \left(\frac{f_n}{f_r}\right)^2$$

Przykład: dla p = 0.07 at 50 Hz; fr = 189 Hz
 Wyznaczanie współczynnika mocy cos φ:

$$\cos \varphi = \frac{P}{S} \quad \text{lub} \quad \cos \varphi = \sqrt{\frac{1}{1 + \tan^2 \varphi}} \quad \text{lub} \quad \cos \varphi = \sqrt{\frac{1}{1 + \left(\frac{Q}{P}\right)^2}}$$

Moc kondensatora trójfazowego (z dławikiem włączonym szeregowo)

$$Q_c = \frac{C \cdot 3 \cdot V^2 \cdot 2 \cdot \pi \cdot f_n}{1 - p}$$

Przykład: 3 x 331.5 µF przy 400 V/50 Hz przy p = 7%
 $0.0003315 \cdot 3 \cdot 400 \cdot 314.16 / 1 - 0.07 = 53.8 \text{ kVAr}$

Prąd fazowy kondensatora:

$$I = \frac{Q_c}{V \cdot \sqrt{3}} \quad \text{lub} \quad Q_c = I \cdot V \cdot \sqrt{3}$$

Przykład: 25 kVAr at 400 V
 $25000 / (400 \cdot 1.73) = 36 \text{ A}$

V = Napięcie znamionowe (V)

I = Prąd znamionowy(A)

fn = Częstotliwość sieci (Hz)

fr = Częstotliwość rezonansowa (Hz)

p = Współczynnik filtra

Qc= Moc kondensatora (VAr)

C = Pojemność (F, farad)

P = Moc czynna (W)

S = Moc pozorna (VA)

Q = Moc bierna (var)